

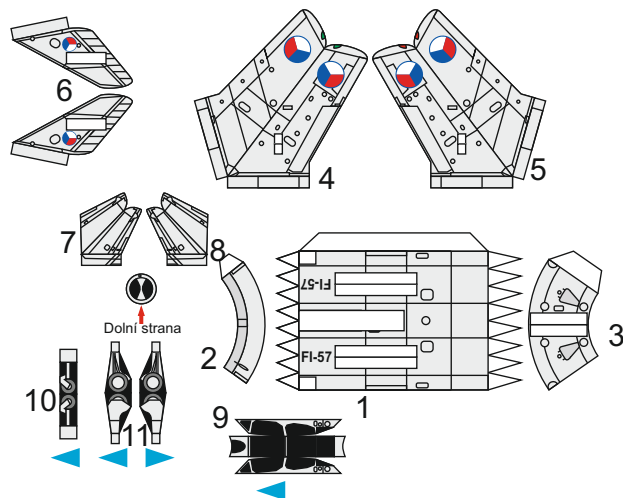

MIG 15/UTI

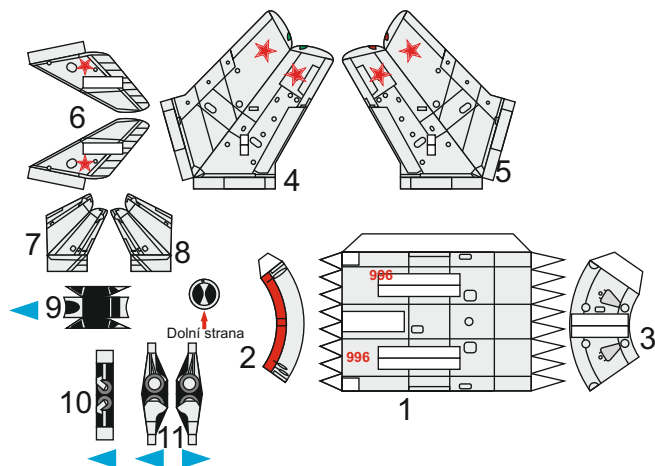

Stavbu zahájíme vytvořením trupu 1 ve tvaru válečku.
 K němu připojíme díl přídě 2 a trysku 3. Hotový trup osadíme
 křídly 4 a 5. Po důkladném proschnutí umístíme kormidlo 6 a
 opět po důkladném proschnutí k němu připojíme směrovky 7 a 8.
 K hotovému trupu s křídly přilepíme „natupo“ kokpit 9. Nyní
 můžeme zkontrolovat a ručně dotvarovat symetrii křídel. Nejlépe
 při pohledu zepředu.
 K posledním pracem bude patřit připevnění podvozku 10 a 11
 kdy dbáme na správnou orientaci směru.
 Celý model ukončíme uzavřením trupu kruhovým dílem přídě s
 vyznačenou dolní stranou.

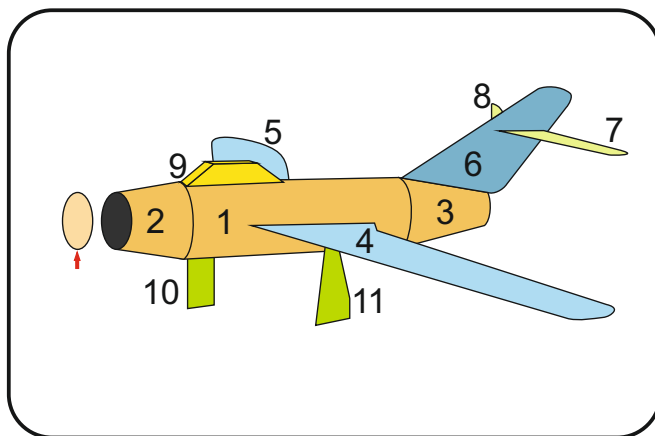
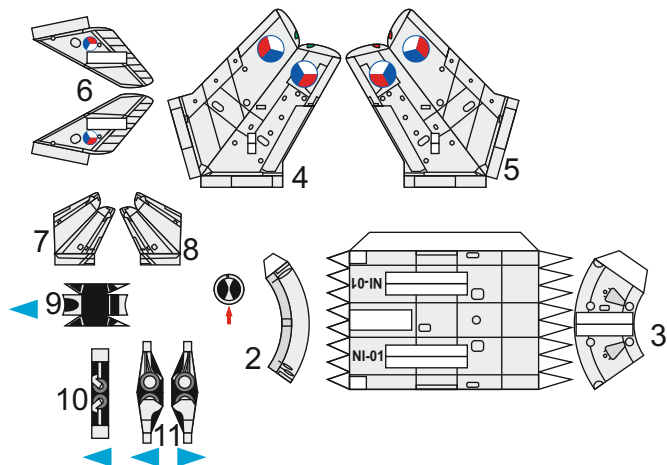